

Type 55-01-11 module de pesée

7.5 t...22.5 t

Weigh Module 55-01-11 with RC3 Load Cell

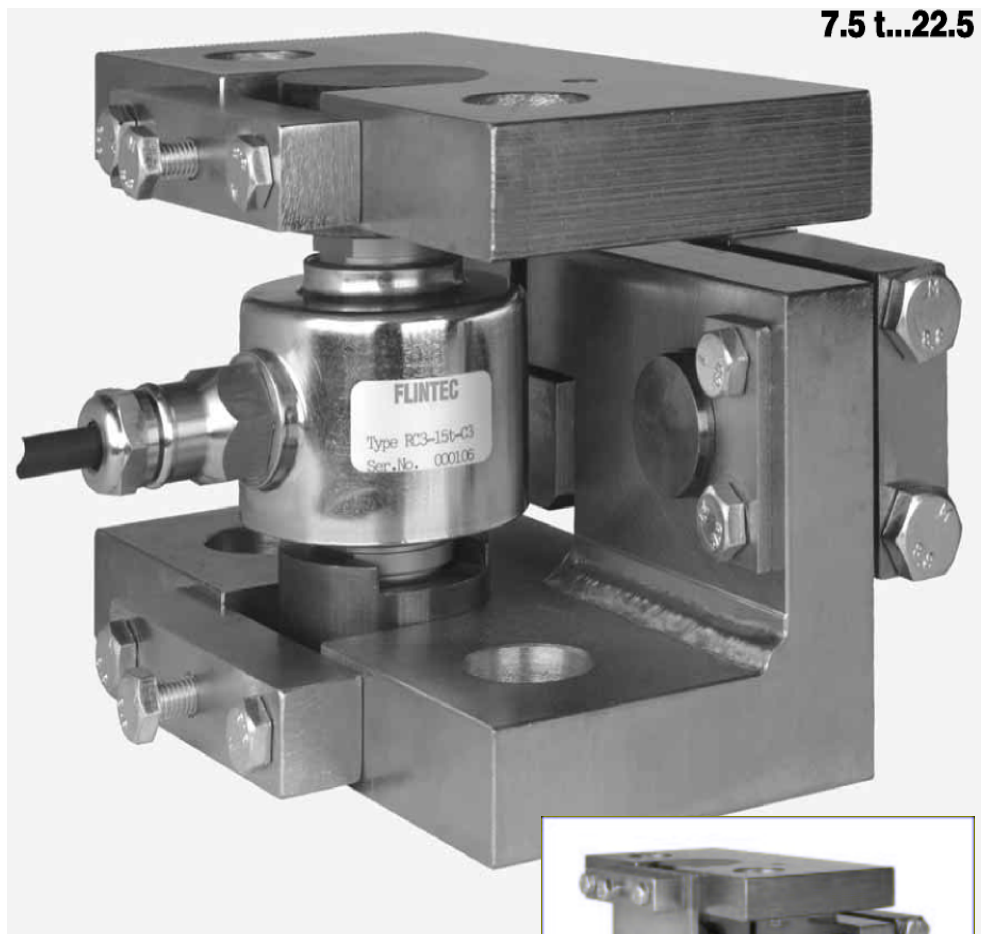
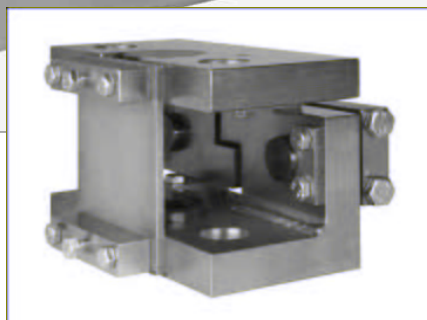

Module préassemblé

Les modules de pesage de FLINTEC sont construits pour supporter un maximum de forces insouhaitées qui peuvent affecter la performance du capteur.

Le type 55-11 est un module auto-centrant avec une introduction de force excellente.

Le module est spécialement conçu pour utiliser les capteurs FLINTEC à compression pour le pesage de silos et de cuves.

Un tirant de stabilisation intégré rassure une excellente tenue dans le temps, surtout avec des agitateurs à basse fréquence etc...

Le module de pesage arrive complètement préassemblé y compris une plaque de blocage; directement prêt à l'installation par soudure ou par visage.

Matériel: acier galvanisé; alternativement acier inox

Caractéristiques importants:

- Capacités 7.5 t, 15 t et 22.5 t.
- Installation facile.
- Très résistant. Spécialement conçu pour des silos et des cuves avec agitateurs à basse fréquence. Avec butée de surcharge intégrée. Remplacement aisé du capteur en cas de panne.

Dimensions

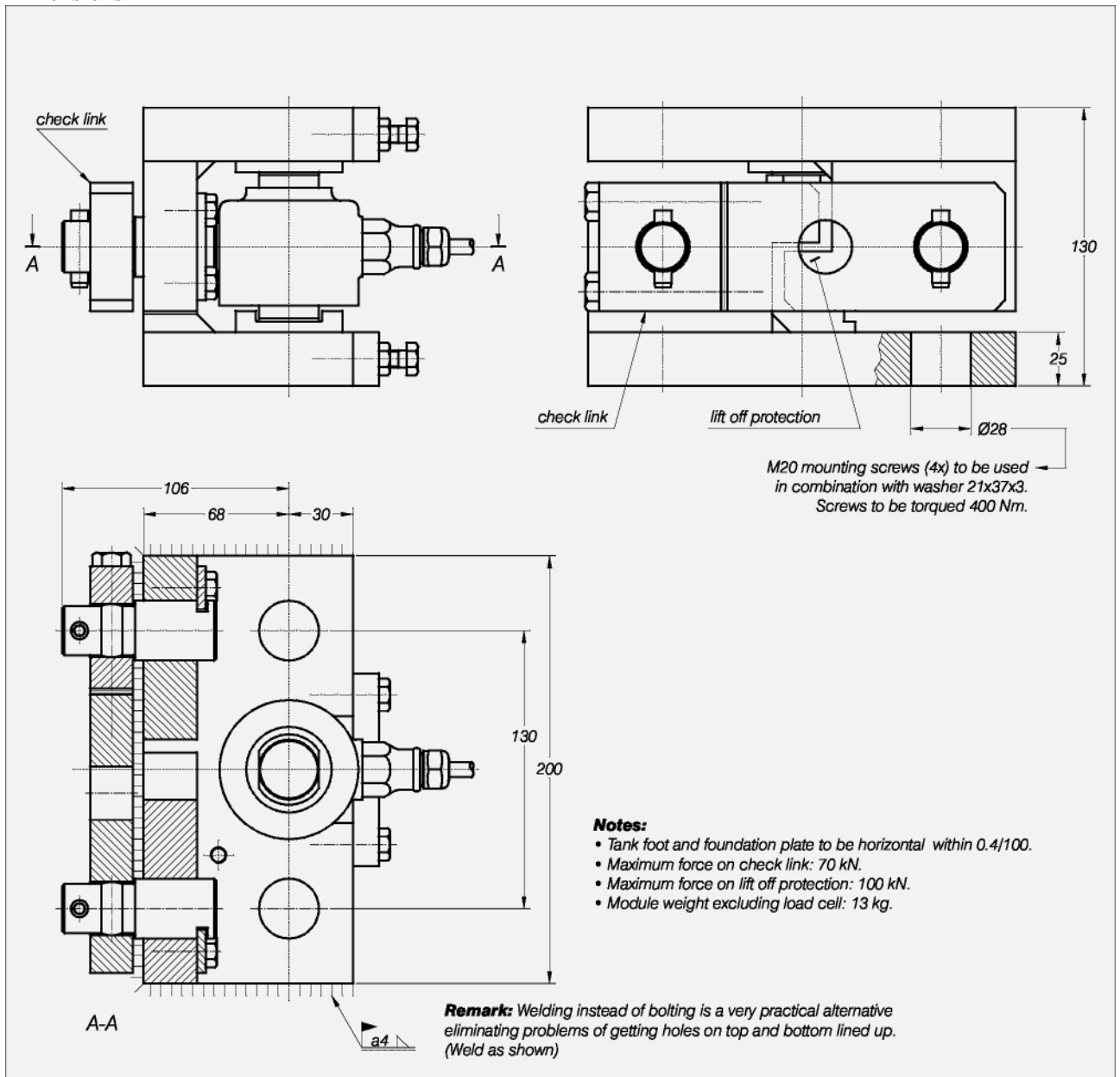

Toutes les dimensions en mm. Les dimensions peuvent varier sans avis préalable.
Dessins de montage en DAO disponible sur demande.

Note:

3 Points de charge sont nécessaires avec des tirants de stabilisation, les autres sans tirants de stabilisation. Cf. page: orientation des tirants de stabilisation.

Module préassemblé pour expédition et installation

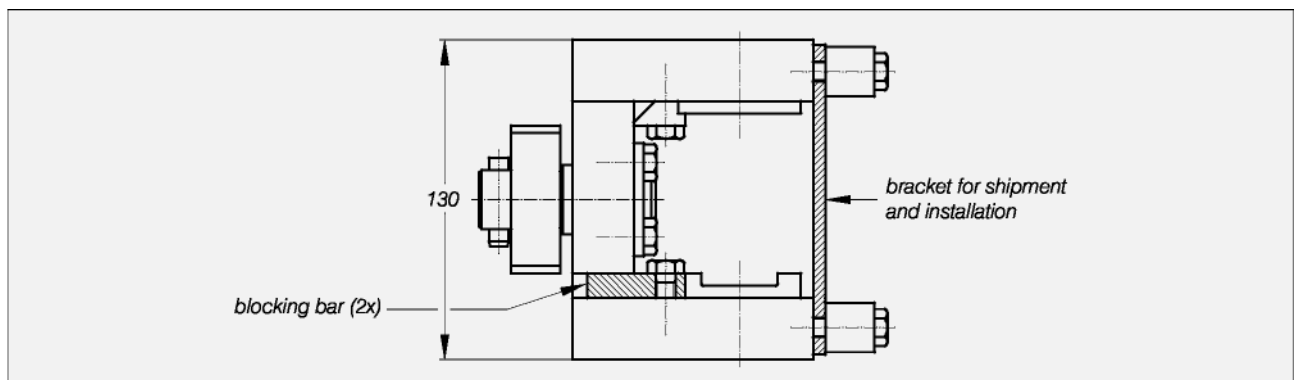

E 67
01/01
2/3

Orientation des tirants de stabilisation

4 LOAD CELLS

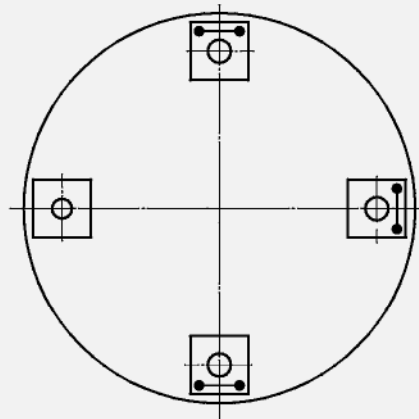
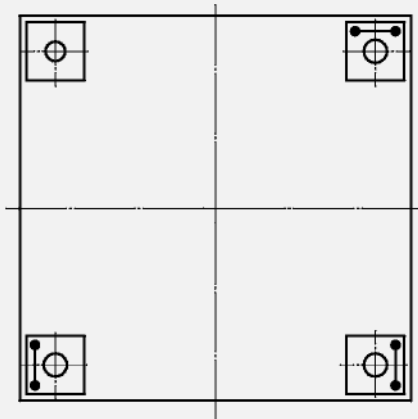

3 LOAD CELLS

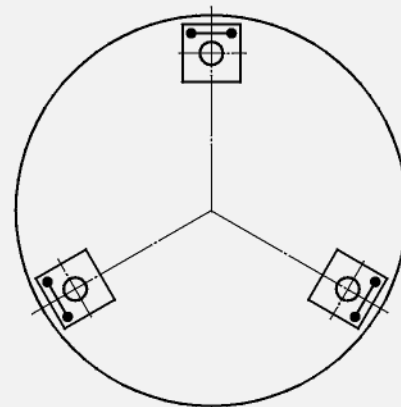
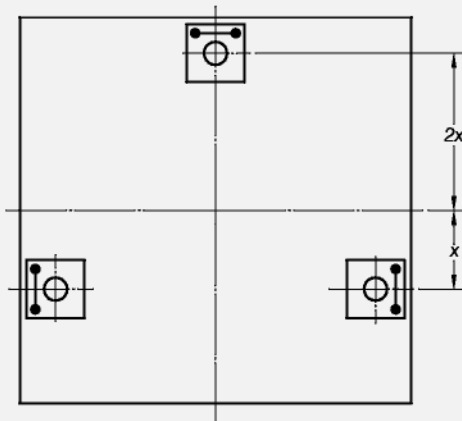

drawing symbols



unit with check link



unit without check link